

XTP 3-ELEKTRODEN DAMPFBEFEUCHTER

SCHALTPLAN BEZIEHT AUF FOLGENDE DOK:
 -INSTALLATION UND BEDIENUNGSANLEITUNG
 -EXTERNE ANSCHLÜSSE

DATE	REV	RECORD	DR
5/26	A	E.C.# 7513	JK

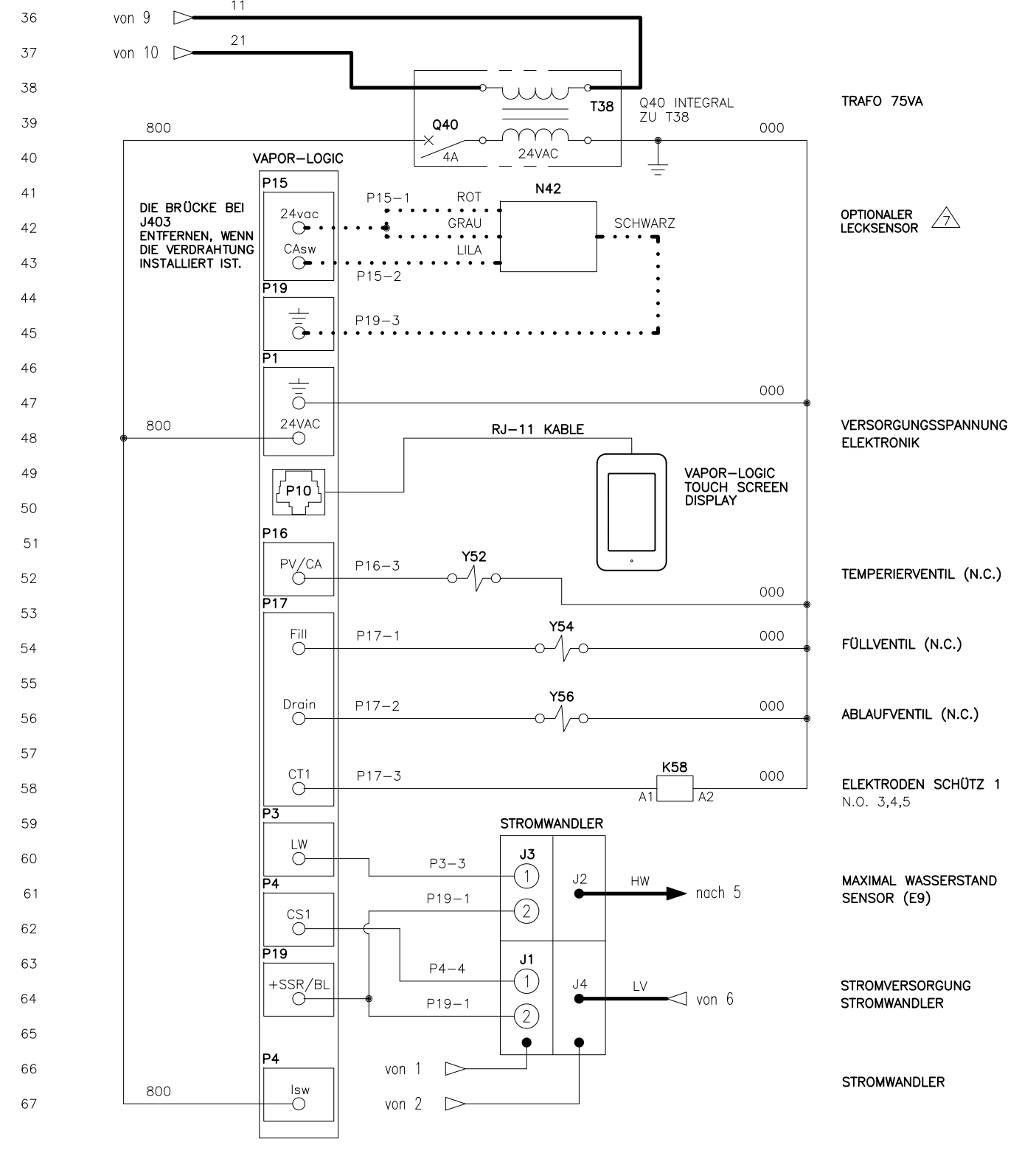
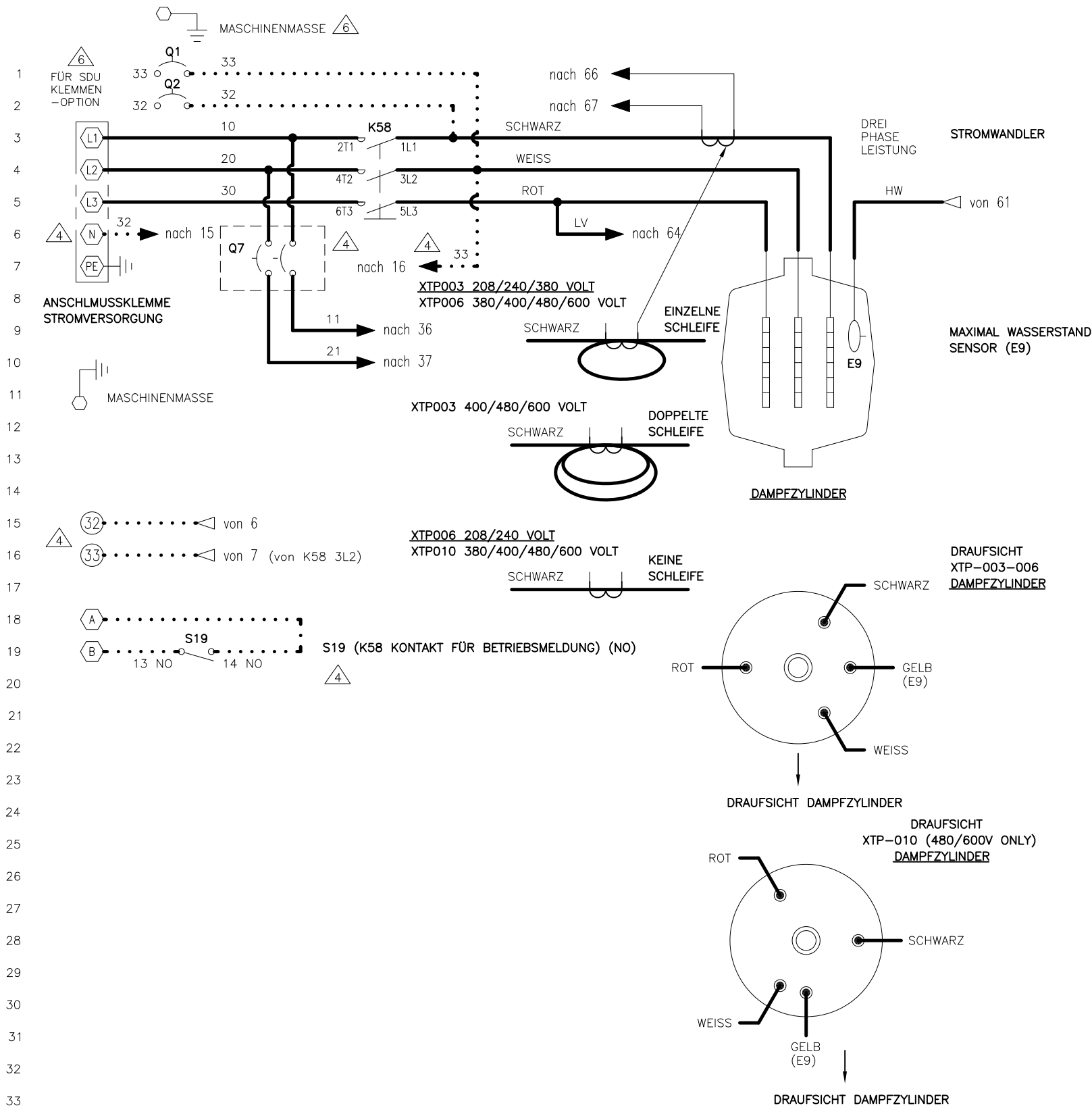

LEGENDE

KRAFTSTROMVERDRÄHTUNG	K RELAIS/SCHÜTZ	Y MAGNETSPÜLE
REGELKREIS VERDRÄHTUNG	T TRAFU	N SENSOR
BEREICHsverdrÄhtung	Q SICHERUNG	J JUMPER/BRÜCKE
OPTION WERK	S SCHALTER	E WASSERSTANDSENSOR
OPTION FELD	H HEIZSTAB	M MOTOR/GEBLÄSE
	F ABSICHERUNG	

- ⚠ 230 & 400 VOLT
- ⚠ NUR INNENGEHÄUSE
- ⚠ SDU-OPTION, MIT AUSNAHME 230 V UND 400 V
- ⚠ WERKSSEITIG OPTIONAL
- 8. SIEHE DEN SCHALTPLAN FÜR OUTDOOR-GEHÄUSE #XTP-V2-OE-1G

UNTERBRECHUNG ZUM HERSTELLERSCHALTPLAN

XTP 3-ELEKTRODEN DAMPFBEFEUCHTER	
MAT'L:	P/N
SCALE:	XTP-V2-VL-2G
DRAWN BY: JK	
DATE: 4/8/26	